

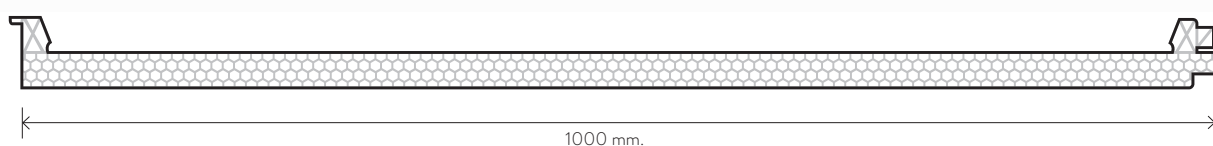

# POLICARBONATO PARA MASTER-C

# Policarbonato lucernario cubierta

Se trata de una solución perfectamente estanca, 100% efectiva, ofreciendo una impermeabilización total. Por su composición, es un producto que posee una alta resistencia mecánica y durabilidad. El policarbonato **Danpalon®** proporciona un buen aislamiento térmico y no requiere de ningún mantenimiento especial.

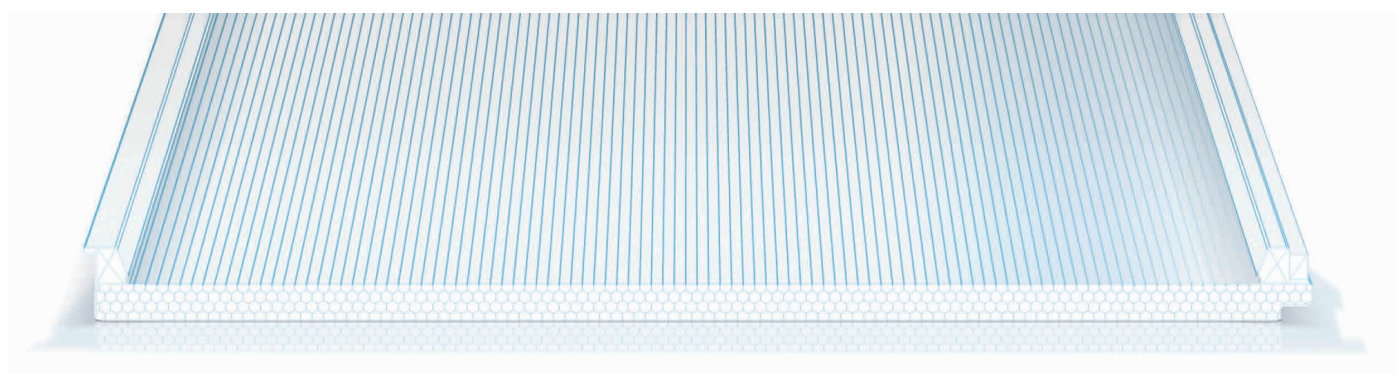

Detalle de solape izquierdo.

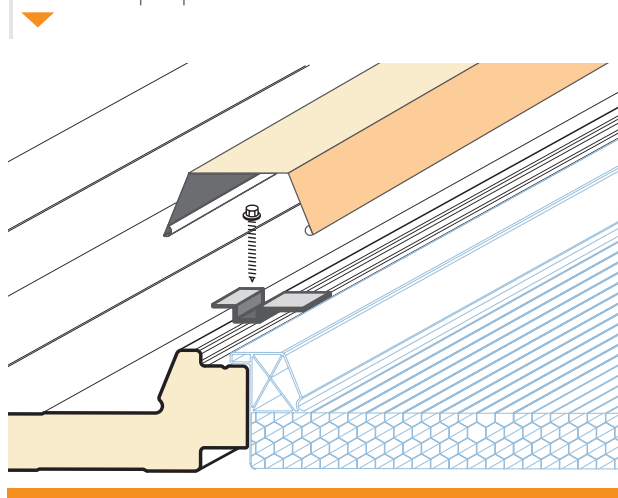

Detalle de solape derecho.

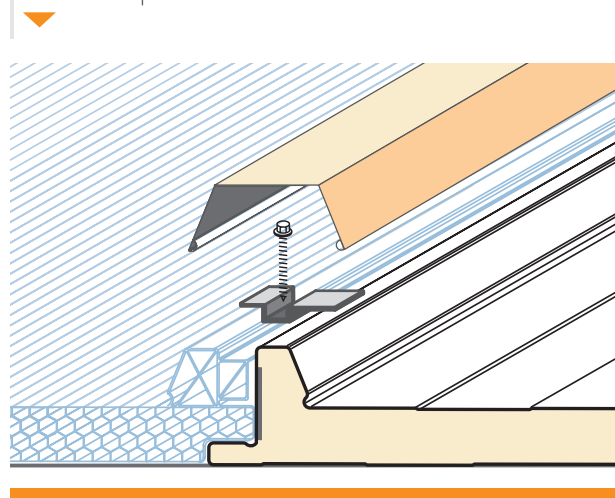

Gracias a su geometría, su instalación es rápida y sencilla, ya que el solape del panel metálico sobre el panel de policarbonato se realiza con facilidad, siendo su tratamiento similar al de un solape normal de panel metálico. Estas placas están concebidas para ser intercaladas entre paneles sandwich metálicos, logrando bandas de luz que, con la repetición adecuada, nos permiten conseguir el porcentaje de luz previsto.

En el caso de ser utilizado para paneles de mayor espesor, las correas o apoyos correspondientes a la banda de luz deberán ser calzadas o suplementadas, de tal manera que la parte superior del panel sandwich y la placa de policarbonato estén en el mismo plano: el tapajuntas debe quedar horizontal.

Las placas se suministran en espesor de 30 mm. y acabado opal (consultar otras opciones).



## FUNCIONES Y VENTAJAS DE LOS PANELES POLICARBONATO

- Ligereza, bajo peso
- Resistencia frente a roturas y envejecimientos
- Protección frente a radiaciones ultravioletas
- Luminosidad, permite el paso de la luz natural



## CARACTERÍSTICAS TÉCNICAS

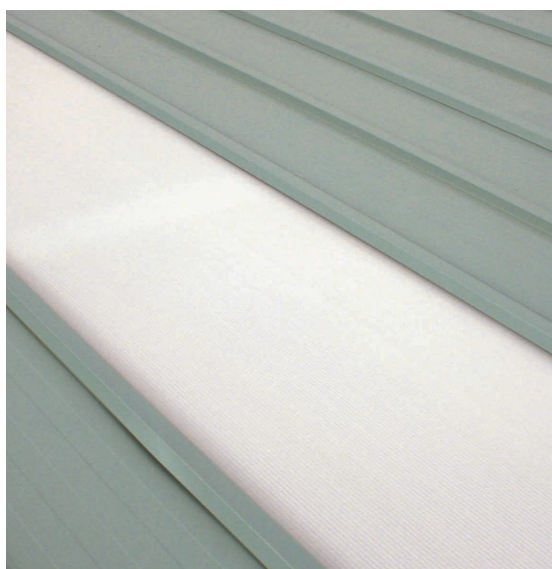

	Valores
Longitud	Máx. transportable
Ancho útil	1.000 mm.
Peso	4,15 Kg/m <sup>2</sup>
Espesor	30 mm.
Estructura	Nido de abeja
Radio mín. curvado en frío	5,500 mm.
Colores standard	Light Opal
Transmisión luz	39 %
Factor solar	0,46
Protección U.V.	Si
Dilatación lineal	0,065 mm / °Cm
Aislamiento térmico	1,60 W / m <sup>2</sup> °C
Aislamiento acústico	24 dB
Clasificación reacción al fuego	B s1 d0
Garantía	10 años limitada



Polígono Industrial La Cárdena  
Camino de Toledo, s/n · 45221 Esquivias / Toledo / España  
Tfno.: +34 925 519 926  
[www.magon.es](http://www.magon.es)  
[masterpanel@magon.es](mailto:masterpanel@magon.es)

---

El presente documento no es un manual de seguridad.  
Los contenidos, y recomendaciones, expuestos en el catálogo, son informativos y no vinculantes.  
**MASTER PANEL, S.L.** se reserva el derecho a modificar el contenido de este documento sin previo aviso.  
Condiciones Generales de Ventas disponibles en nuestra página web [www.magon.es](http://www.magon.es)